

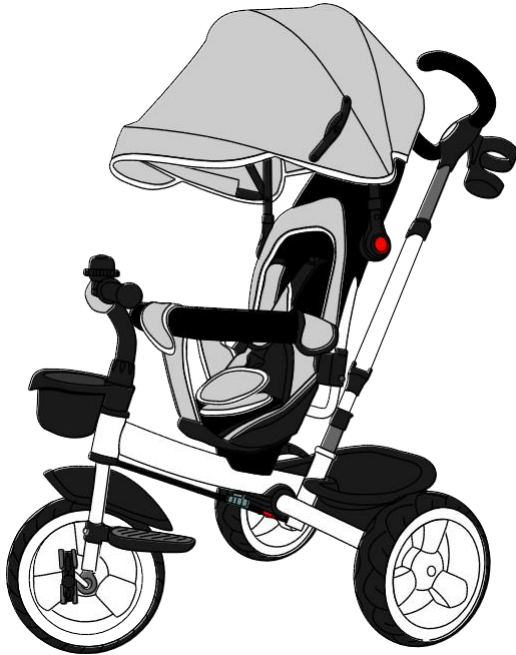

Kinderkraft

Discover the world together

AVEO



LT TRIRATUKAS

LV TRĪSRITENIS

ET KOLMRATAS

LT DVIRAČIO VADOVAS

LV LIETOŠANAS PAMĀCĪBA

ET KASUTUSJUHEND

MODELIS / MODELIS / MUDEL: AVEO

Perž. / Red. / Ver. 1.1

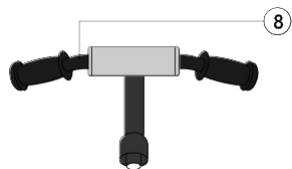
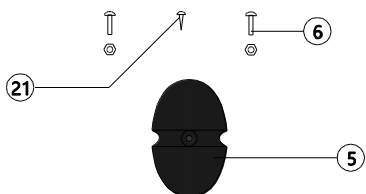
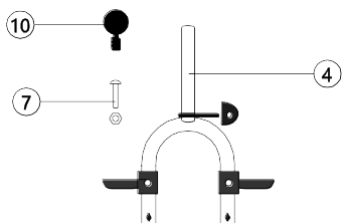
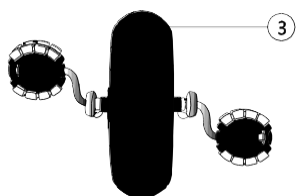
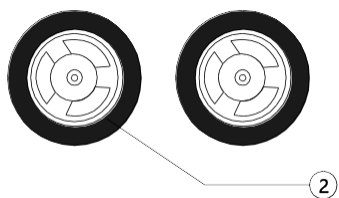
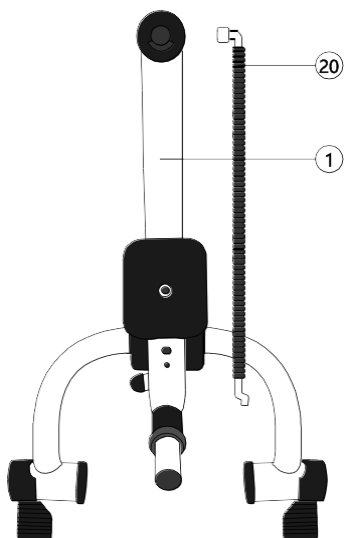

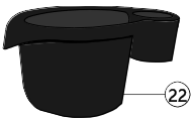
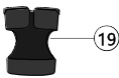
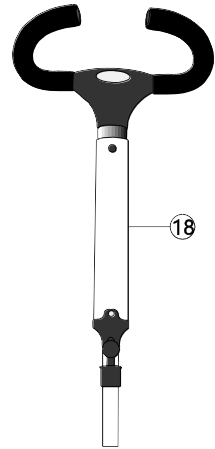
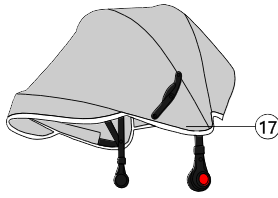
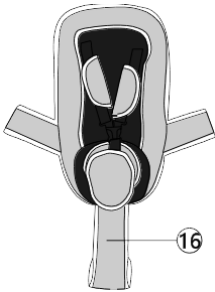
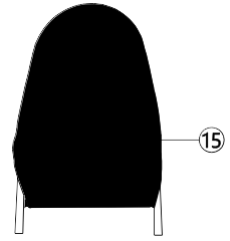
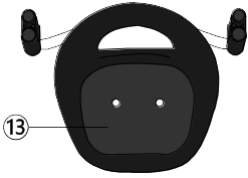

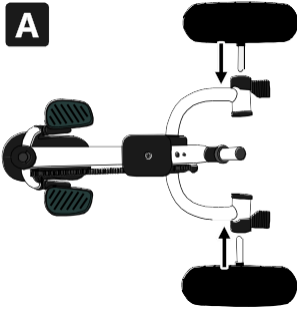
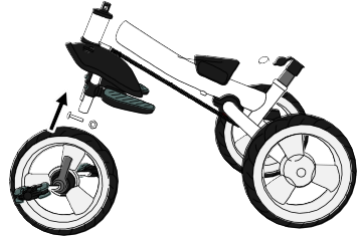
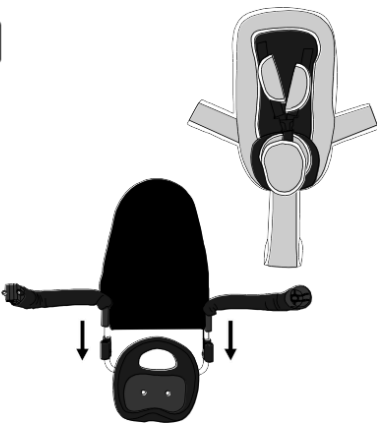
A**B****C****D****E****F**

G



H

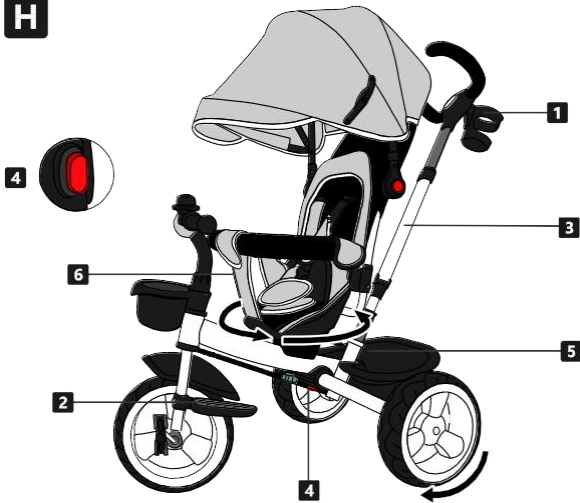

Gerbiamas kliente!

Dėkojame, kad įsigijote „Kinderkraft“ gaminį.

Mūsų gaminiai sukurti tam, kad padėtų jūsų vaikui - visada rūpinamės saugumu ir kokybe, tokiu būdu užtikrindami geriausią pasirinkimą.

SVARBU! IŠSAUGOKITE ATEIČIAI.

SAUGOS INSTRUKCIJOS IR ATSARGUMO PRIEMONĖS**ĮSPĖJIMAS!**

- Didžiausias naudotojo svoris - 25 kg
- Naudokite asmenines apsaugos priemones (ypač šalmsus, pirštines, kelių ir alkūnių apsaugas).
- Nenaudokite keliuose.
- Žaislas turi būti naudojamas ant lygaus be kliūčių paviršiaus.
- Naudojimo metu rekomenduojama nuolatinė suaugusiojo priežiūra.
- Priklausomai nuo amžiaus ir surinkimo versijos, saugiam triratuko naudojimui vaikai turėtų turėti tinkamų psichomotorinių įgūdžių.
- Norint išvengti kritimų ir susidūrimų, sukeliančių naudotojo ar trečiųjų asmenų sužalojimus, tėvai ir (arba) globėjai turėtų pamokyti vaikus laikytis atsargumo priemonių. Prieš pradėdami vaikui naudoti triratuką, paaiškinkite saugias gaminio naudojimo taisykles.

Rekomenduojama vaikams nuo 9 mėnesių amžiaus. Saugiausios vietos važinėti triratuku yra tos, kuriose eismas yra ribotas arba jo nėra, pavyzdžiui, privačios teritorijos, žaidimų aikštelės, mokyklų žaidimų aikštelės, poilsio zonos.

Pagrindinės dalys

Dalies numeris	Pavadinimas	Dalies numeris	Pavadinimas
1	Rėmas	13	Sėdynė
2	Galiniai ratai	14	Apsauginiai turėklai
3	Priekinis ratas	15	Atlošas
4	Priekinė šakė	16	Sėdynės užvalkalas
5	Bamperis	17	Stogelis nuo saulės
6	Priekinės šakės tvirtinimo varžtas	18	Rankena tėvams
7	Vairo tvirtinimo varžtas	19	Puodelio laikiklis
8	Vairas	20	Traukimo strypas
9	Montavimo veržliaraktis	21	Purvasargio tvirtinimo varžtas
10	Skambutis	22	Priekinis krepšys
11	Krepšelis	23	Sėdynės veržlė
12	Krepšelio tvirtinimo varžtas	24	Montavimo veržliaraktis

Triratuko montavimas

Stumkite galinius ratus (2) į rėmą (1), kol išgirsite spragtelėjimą (A pav.). Pritvirtinkite purvasargį (5) prie rėmo (1) varžtu (21). Įdėkite priekinį ratą (3) į šakę (4) ir priveržkite priekinės šakės tvirtinimo varžtus (6) (B pav.). Uždėkite priekinį krepšį (22) ant rėmo (1). Veržliarakčiu (9) ir tvirtinimo varžtu (7) pritvirtinkite vairą (8) prie rėmo (1). Prie rankenos (8) pritvirtinkite skambutį (10). Įkiškite traukimo strypą (20) į šakės (4) kairėje pusėje esančią angą ir kitą galą pritvirtinkite po rėmu (1) tėvų rankenos tvirtinimo vietoje (C pav.). Tvirtinimo varžtu (12) pritvirtinkite krepšį (11) prie rėmo (1) (D pav.). Prie sėdynės (13) pritvirtinkite atlošą (15) ir apsauginius turėklus (14). Tada uždėkite sėdynės veržlę (16) ir nepamirškite sumontuoti saugos diržų (E pav.). Sumontuotą sėdynę uždėkite ant rėmo priekiu arba galu važiavimo kryptiai ir priveržkite po rėmu esančią veržlę (23) (F pav.). Į atlošo (15) šonus įstatykite stogelį nuo saulės (17). Pritvirtinkite puodelio laikiklį (19) prie tėvų rankenos (18) ir įkiškite jį į skylę ant rėmo, kol fikсatorius užsifiksuos (G pav.).

Reguliavimas

Dangčio vieta - paspauskite raudonus mygtukus, esančius abiejose dangčio pusėse, ir nustatykite į patogią padėtį. Taip pat galite naudoti dangtelio viršuje esančias sagtis.

Kojų atramos. Priklausomai nuo vaiko ūgio, kojų atramas galima atlenkti, kad vaikas galėtų važiuoti triračiu. Kai kojų atramos atlenktos, įjunkite priekinio rato pedalų užraktą (raudonas mygtukas).

Saugos diržai - sureguliuokite jų ilgį, kad tvirtai laikytų vaiką, bet netrukdytų judesiams.

Sėdynės padėtis - sėdynė galima reguliuoti į priekį ir atgal bei pasukti atgal. Norėdami tai padaryti, atsukite veržlę (22) ir nustatykite atitinkamą padėtį. Priveržę įsitikinkite, kad sėdynė patikimai pritvirtinta.

Galinių ratų sulankstymas - šiek tiek pakelkite triratuką ir paspauskite raudoną mygtuką po rėmu, pasukite galinius ratus į priekį.

Vyresni vaikai gali važiuoti be atlošo - nuleiskite sėdynės dangtį žemyn, nuimkite atlošą atrakinę jo šonuose esančias svirtis, pasukite apsauginius ratus 90° atgal ir ištraukite. Norėdamas važiuoti be atlošo, vaikas turi užsidėti papildomus diržus, kurie yra po sėdyne.

Tėvų rankenos ilgio reguliavimas - išskleiskite ir užfiksuokite patogioje padėtyje.

Priežiūra ir valymas

Sėdynės užvalkalą, atlošą, vairo užvalkalą nuimkite nuo rėmo, skalbkite ne aukštesnėje kaip 30 °C temperatūroje, švelniai, nebalinkite, nedžiovinkite džiovyklėje, nelyginkite, nevalykite sausuoju būdu. Stogelis nuo saulės: neplaukite, nebalinkite, nedžiovinkite džiovyklėje, nelyginkite, nevalykite sausuoju būdu. Valykite švaria ir drėgna šluoste, naudodami švelnų muilą. Leiskite išdžiūti ore. Nemerkite į vandenį.

Rėmas: metalinį rėmą valykite minkšta, švaria ir drėgna šluoste su švelniu muilu.

Uskladnání Saugojimas

Laikykite vaikams nepasiekiamoje vietoje.

Dārgais klient!

Paldies, ka iegādājāties Kinderkraft produktu.

Mūsu produkti ir paredzēti, lai palīdzētu jūsu bērnam - mēs vienmēr rūpējamies par drošību un kvalitāti, tādējādi nodrošinot vislabāko izvēli.

SVARĪGI! SAGLABĀJIET TĀLĀKAI UZZIŅAI.

DROŠĪBAS INSTRUKCIJAS UN PIESARDZĪBAS PASĀKUMI**BRĪDINĀJUMS!**

- **Maksimālais lietotāja svars - 25 kg**
- **Izmantot individuālos aizsardzības līdzekļus (jo īpaši ķiveres, cimdus, ceļgalu un elkoņu aizsargus).**
- **Nelietot satiksmē.**
- **Rotaļlieta jāizmanto uz līdzenām virsmām, kur nav šķēršļu.**
- **Lietošanas laikā ieteicama pastāvīga pieaugušo uzraudzība.**
- **Atkarībā no vecuma un montāžas versijas bērniem jābūt atbilstošām psihomotorām prasēm, lai varētu droši lietot trīsriteni.**
- **Lai izvairītos no kritieniem un sadursmēm, kas lietotājam vai trešajām personām rada ievainojumus, vecākiem/aizbildņiem jāapmāca bērni drošības pasākumu ievērošanā. Pirms bērna sāk lietot trīsriteni, izskaidrojiet produkta drošas lietošanas noteikumus.**

Ieteicams bērniem no 9 mēnešu vecuma. Drošākie laukumi, kur lietot trīsriteni, ir teritorijas ar ierobežotu vai izslēgtu satiksmi, piemēram, privātas teritorijas, rotaļu laukumi, skolu rotaļu laukumi, atpūtas zonas.

Galvenās daļas:

Detālas numurs	Nosaukums	Detālas numurs	Nosaukums
1	Rāmis	13	Sēdeklis
2	Aizmugurējie riteņi	14	Aizsargapmale
3	Priekšējais ritenis	15	Atzveltnē
4	Priekšējā dakša	16	Sēdekļa pārvalks
5	Amortizators	17	Vizieris
6	Priekšējās dakšas stiprinājuma skrūves	18	Vecāka rokturis
7	Stūres stiprinājuma skrūve	19	Krūzišu turētājs
8	Rokturi	20	Vilkšanas stienis
9	Montāžas uzgriežņu atslēgu	21	Dubļu aizsarga stiprinājuma skrūve
10	Zvaniņš	22	Priekšējais grozs
11	Grozs	23	Sēdekļa uzgrieznis
12	Groza stiprinājuma skrūve	24	Montāžas uzgriežņu atslēga

Trīsriteņa uzstādīšana:

Stumiet aizmugurējos riteņus (2) uz rāmja (1), līdz dzirdat klikšķi (A att.). Piestipriniet dubļusargu (5) pie rāmja (1), izmantojot skrūvi (21). Ielieciet priekšējo riteni (3) dakšā (4) un pievelciet priekšējās dakšas stiprinājuma skrūves (6) (B att.). Novietojiet priekšējo grozu (22) uz rāmja (1). Piestipriniet rokturus (8) pie rāmja (1), izmantojot uzgriežņu atslēgu (9) un stiprinājuma skrūvi (7). Piestipriniet zvaniņu (10) pie stūres (8). Ievietojiet vilkšanas stieni (20) atverē dakšas kreisajā pusē (4) un piestipriniet otru galu zem rāmja (1) vietā, kur tiek piestiprināts vecāku rokturis (C att.). Izmantojiet stiprinājuma skrūvi (12), lai piestiprinātu grozu (11) pie rāmja (1) (D att.). Piestipriniet atzveltni (15) un aizsargmalas (14) pie sēdekļa (13). Tad uzlieciet sēdekļa uzgriezni (16) un neaizmirstiet uzstādīt siksnu (E att.). Samontēto sēdekli novieto uz rāmja braukšanas virzienā vai pretēji braukšana virzienam un pievelk uzgriezni (23) (F att.). Ievietojiet vizieri (17) atzveltnes sānos (15). Piestipriniet krūzišu turētāju (19) pie vecāka roktura (18) un ievietojiet to caurumā uz rāmja, līdz fiksators ir bloķēts (G att.).

Getränkhalter (19) an der Haltstange (18) befestigen und diese in die Öffnung im Rahmen stecken, bis sie einschnappt (Abbildung G).

Regulēšana:

Pārvalka atrašanās vieta - nospiediet sarkanās pogas abās pārvalka pusēs un iestatiet ērtā stāvoklī. Jūs varat arī izmantot sprādzes uz pārsega augšas.

Kāju balsti - atkarībā no bērna attīstības līmeņa, kāju balstus var salocīt, lai bērns varētu braukt ar trīsriteni. Kad kāju balsti ir atlocīti, aktivizējiet pedāļa bloķēšanu uz priekšējā riteņa (sarkanā poga).

Siksna - noregulējiet garumu, lai stingri noturētu bērnu, bet nebloķētu kustības.

Sēdekļa stāvoklis - sēdekli var noregulēt uz priekšu un atpakaļ, un pagriežās uz aizmuguri. Lai to izdarītu, atskrūvējiet uzgriezni (22) un iestatiet atbilstošu pozīciju. Pēc pievilkšanas pārlicinieties, ka sēdeklis ir droši piestiprināts.

Salokāmi aizmugurējie riteņi - nedaudz pacelt triciklu un nospiež sarkano pogu zem rāmja, pagriež aizmugurējos riteņus uz priekšu.

Vecāki bērni var braukt bez atzveltnes - bīdīet sēdekļa pārvalku uz leju, noņemiet atzveltņi, atbloķējot sviras sānos, pagriežiet aizsargapmali 90° atpakaļ un izvelciet. Lai brauktu bez atzveltnes, bērnam jāizmanto papildu drošības jostas, kas atrodas zem sēdekļa.

Vecāku roktura garuma regulēšana - izlociet un sabloķējiet ērtā stāvoklī.

Apkope un tīrīšana

Sēdekļa pārvalks, atzveltne, rokturi: Noņemiet no rāmja. Mazgāt maks 30°C temperatūrā, maigā procesā. Nebalināt! Nežāvējiet veļas žāvētājā. Negludināt! Netīrīt ķīmiskajā tīrītavā.

Vizieris: Nemazgāt. Nebalināt! Nežāvējiet veļas žāvētājā. Negludināt! Netīrīt ķīmiskajā tīrītavā. Notīrīt ar tīru un mitru lupatiņu, izmantojot vieglas ziepes. Ļaut nožūt gaisā. Neiegremdēt ūdenī.

Rāmis: Notīrīt metāla rāmi ar mīkstu, tīru un mitru lupatiņu, izmantojot vieglas ziepes.

Uzglabāšana

Uzglabāt bērniem nepieejamā vietā.

Hea klient!

Täname, et ostate Kinderkrafti toote.

Kujundame oma rattad teie last silmas pidades – hoolime alati ohutusest ja kvaliteedist, mis garanteerib, et meie tooted on teile parim võimalik valik.

TÄHTIS! HOIDKE SEE JUHEND EDASISEKS KASUTAMISEKS ALLES.

OHUTUSJUHISED JA ETTEVAATUSABINÕUD**HOIATUS!**

- Kasutaja kaal tohib olla kuni 25 kg.
- Kasutage isikukaitsevahendeid (eelkõige kiivrit, kindaid, põlve- ja küünarnuki-kaitseid).
- Ärge kasutage seda toodet tänavaliikluses.
- Kasutage mänguasja tasasel, takistusteta pinnal.
- Kasutamise ajal on soovitatav täiskasvanu pidev järelevalve.
- Olenevalt kasutaja vanusest ja toote komplekteerimise versioonist peavad lastel olema vastavad psühhomotoorsed oskused, et tagada kolmratta ohutu kasutamine.
- Kasutajale või teistele vigastusi põhjustavate kukkumiste ja kokkupõrgete vältimiseks peavad vanemad/hooldajad juhtima laste tähelepanu vajalikele ettevaatusabinõudele. Enne kolmratta kasutamist on oluline lastele selgitada, kuidas seda ohutult teha.

Soovitatav lastele alates 9. elukuust. Kolmrattaga sõitmiseks on kõige turvalisemad alad sellised, kus liiklus on väike või puudub üldse, näiteks eraalad, mänguväljakud, kooliõued ja koolide mänguväljakud.

Peamised osad:

Osa number	Nimetus	Osa number	Nimetus
1	Raam	13	Iste
2	Tagarattad	14	Kaitsepiirded
3	Esiratas	15	Seljatugi
4	Esikahvel	16	Istmekate
5	Kaitseraud	17	Varikatus
6	Esikahvli kinnituskruvid	18	Vanema käepide
7	Juhtraua kinnituskruvi	19	Topsihoidja
8	Juhtraud	20	Tõmbevarras
9	Montaaživõti	21	Poritiiva kinnituskruvi
10	Rattakell	22	Esikorv
11	Korv	23	Istme mutter
12	Korvi kinnituskruvi	24	Montaaživõti

Kolmratta kokkupanek:

Lükake tagarattad (2) raamile (1), kuni kuulete klõpsatust (joonis A). Kinnitage poritiib (5) kruvi (21) abil raami (1) külge. Asetage esiratas (3) kahvlisse (4) ja keerake esikahvli kinnituskruvid (6) kinni (joonis B). Asetage eesmine korv (22) raamile (1). Kinnitage juhtraud (8) mutrivõtme (9) ja kinnituskruvi (7) abil raami (1) külge. Kinnitage rattakell (10) juhtraua (8) külge. Asetage tõmbevarras (20) kahvli (4) vasakul küljel olevasse avasse ja kinnitage selle teine ots raami (1) alla vanema käepideme kinnituskohta (joonis C). Kasutage kinnituskruvi (12), et kinnitada korv (11) raami (1) külge (joonis D). Kinnitage seljatugi (15) ja kaitsepiirded (14) istme (13) külge. Seejärel asetage istmemutter (16) oma kohale ja ärge unustage paigaldada rakmeid (joonis E). Asetage kokkupandud iste näoga või seljaga sõidusuunas raamile ning keerake raami all olev mutter (23) kinni (joonis F). Sisestage varikatus (17) seljatoe (15) külgedele. Kinnitage topsihoidja (19) vanema käepideme (18) külge ja sisestage see omakorda raamil olevasse avasse, kuni selle riiv lukustub (joonis G).

Reguleerimine

Varikatuse asukoht – vajutage varikatuse mõlemal küljel olevaid punaseid nuppe ja seadke see mugavasse asendisse. Kasutada saab ka varikatuse peal olevaid pandlaid.

Jalatoed – olenevalt lapse arengutasemest saab jalatoed kokku panna, et võimaldada lapsel kolmerattalisega ise sõita. Kui jalatoed on lahti keeratud, aktiveerige alati esiratta pedaalilukk (punane nupp).

Rakmed – reguleerige nende pikkust, et need last kindlalt hoiaksid, kuid ei takistaks tema liikumist.

Istme asend – istet saab ette- ja tahapoole reguleerida ning tahasuunda pöörata. Selleks keerake mutter (22) lahti ja seadke iste sobivasse asendisse. Pärast mutri kinnikeeramist veenduge, et iste on kindlalt paigas.

Tagumiste rataste kokkuklappimine – tõstke kolmratas veidi üles ja vajutage raami all olevat punast nuppu, seejärel pöörake tagarattad ettepoole.

Vanemad lapsed saavad sõita ilma seljatoeta – libistage istmekate alla, eemaldage seljatugi, vabastades selle külgedel olevad hoovad, pöörake kaitsepiirdeid 90° tahapoole ja tõmmake välja. Ilma seljatoeta sõitmiseks peab laps kandma täiendavaid rakmeid, mis asuvad istme all.

Vanema käepideme pikkuse reguleerimine – keerake see lahti ja lukustage mugavasse asendisse.

Hooldus ja puhastamine

Istmekate, seljatugi, juhtraua kate: eemaldage raami küljest. Peske maks. 30 °C juures õrnpesu programmiga. Mitte valgendada. Mitte kuivatada trummelkuivatis. Mitte triikida. Mitte keemiliselt puhastada.

Varikatuse: mitte pesta. Mitte valgendada. Mitte kuivatada trummelkuivatis. Mitte triikida. Mitte keemiliselt puhastada. Puhastage puhta ja niiske lapiga, kasutades õrna seepi. Laske õhu käes kuivada. Mitte vette kasta.

Raam: puhastage metallraami pehme, puhta ja niiske lapiga, kasutades õrna seepi.

Hoialepanek

Hoida lastele kättesaamatus kohas.



GAMINTOJAS / RAŽOTĀJS / TOOTJA / VALMISTAJA / TILLVERKARE:

4Kraft Sp. z o.o.

ul. Tatrzarńska 1/5

60-413 Poznań, Poland (Lenkija / Polija / Poola /

Puola / Polen)